

**Практическое задание школьного этапа
Всероссийской олимпиады школьников по технологии
2018-2019 учебного года
(номинация «Техника и техническое творчество»)
8 класс. Ручная деревообработка
Изготовить угольник**

Технические условия:

1. По указанным данным *изготовить столярный угольник*
2. Предельные отклонения размеров готовых изделий ± 2 мм.
3. Рабочие операции: подготовительная операция, разметочная операция, пиление, строгание, контроль, долбление, сверление, сборка, шлифование.

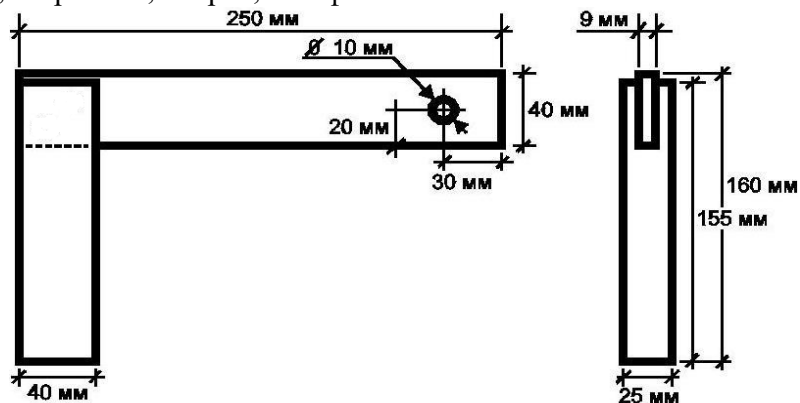

Карта пооперационного контроля

№ п/п	Критерии оценки	К-во баллов	Кол-во баллов, выставленных членами жюри	Номер участника
1.	Наличие рабочей формы (халат, головной убор)	1		
2.	Соблюдение правил безопасной работы. Культура труда	2		
3.	Технология изготовления первого изделия:	15		
	- технологическая последовательность изготовления изделия;	(6)		
	- разметка заготовки в соответствии с техническими условиями;	(3)		
	- точность изготовления готового изделия в соответствии с техническими условиями;	(3)		
	- качество и чистовая обработка готового изделия.	(3)		
4.	Технология изготовления второго изделия:	15		
	- разметка заготовки в соответствии с техническими условиями;	(3)		
	- технологическая последовательность изготовления изделия;	(6)		
	- точность изготовления готового изделия в соответствии с техническими условиями;	(3)		
	- качество и чистовая обработка готового изделия	(3)		
5.	Сборка, шлифование	5		
6.	Уборка рабочего места	1		
7.	Время изготовления – до 120 мин (с одним перерывом 10 мин).	1		
	Итого:	40		

Председатель

Члены жюри:

**Практическое задание школьного этапа
Всероссийской олимпиады школьников по технологии
2018-2019 учебного года
(номинация «Техника и техническое творчество»)
8 класс. Ручная металлообработка
*Изготовить крючок***

Технические условия:

1. По указанным данным *изготовить* крючок.
2. Предельные отклонения размеров готовых изделий ± 1 мм.
3. Все острые углы притупить и снять заусенцы.
4. Рабочие операции: подготовительная операция, разметка, резание (Рубка), опилование, сверление, зенкование, гибка, зачистка, контроль

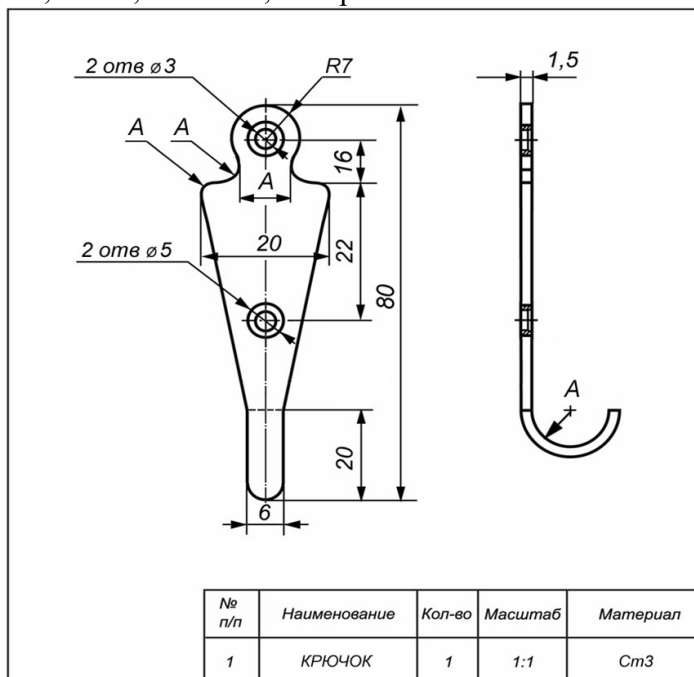

Карта пооперационного контроля

№ п/п	Критерии оценки	К-во баллов	Кол-во баллов, выставленных членами жюри	Номер участника
1.	Наличие рабочей формы (халат, головной убор)	1		
2.	Соблюдение правил безопасной работы. Культура труда	2		
3.	Технология изготовления изделия:	30		
	- технологическая последовательность изготовления изделия;	(6)		
	- разметка заготовки в соответствии с техническими условиями;	(5)		
	- изготовление готового изделия в соответствии с техническими условиями; точность	(15)		
	- качество и чистовая обработка готового изделия	(4)		
4.	Уборка рабочего места	1		
5.	Время изготовления – до 120 мин (с одним перерывом 10 мин).	1		
Итого:		40		

Председатель

Члены жюри:

**Практическое задание школьного этапа
Всероссийской олимпиады школьников по технологии
2018-2019 учебного года
(номинация «Техника и техническое творчество»)
8 класс. Механическая деревообработка
*Изготовить ручку для напильника***

Технические условия:

1. По указанным данным *изготовить ручку*.
2. Предельные отклонения размеров готовых изделий ± 2 мм.
3. Рабочие операции: подготовительная операция, разметка, установка, точение, контроль, шлифование, отрезание

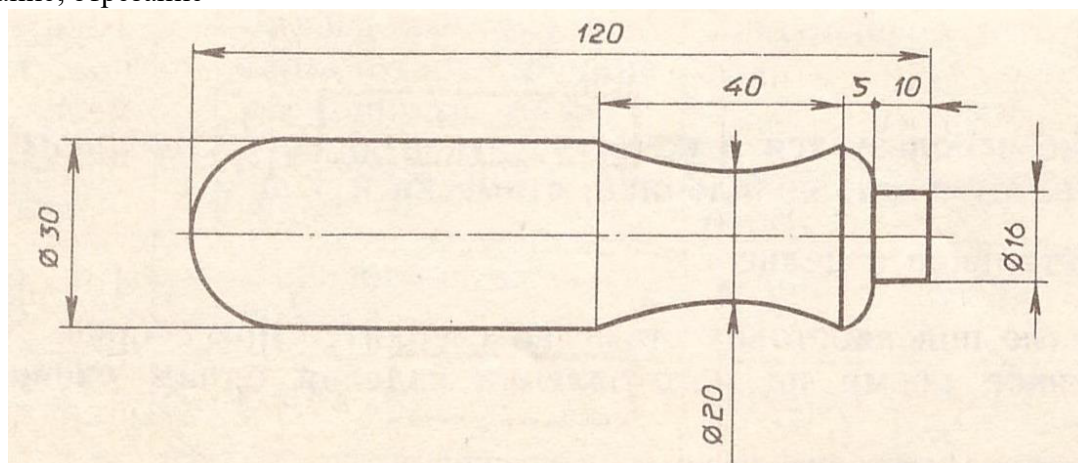

Карта пооперационного контроля

№ п/п	Критерии оценки	К-во баллов	К-во баллов, выставленных членами жюри	Шифр участника
1.	Наличие рабочей формы (халат, головной убор)	1		
2.	Соблюдение правил безопасной работы	1		
3.	Соблюдение порядка на рабочем месте. Культура труда	1		
4.	Подготовка станка и инструментов к работе	1		
5.	Подготовка заготовки и установка ее на станке	1		
6.	Технология изготовления заготовки: - черновая проточка заготовки по длине и диаметру с припуском на обработку; - разметка и вытачивание заготовки в соответствие с чертежом и техническими условиями. Точность	27 (7) (20)		
7.	Качество и чистовая (финишная) обработка.	3		
8.	Отделка декоративными проточками и трением.	3		
9.	Уборка рабочего места.	1		
10.	Время изготовления – 120 мин. (с перерывом 10 мин.)	1		
Итого:		40		

Председатель:

Члены жюри:

**Практическое задание школьного этапа
Всероссийской олимпиады школьников по технологии
2018-2019 учебного года
(номинация «Техника и техническое творчество»)
8 класс. Механическая металлообработка
*Изготовить штифт***

Технические условия:

1. По указанным данным *изготовить штифт*.
2. Предельные отклонения размеров готовых изделий $\pm 0,5$ мм.
3. Рабочие операции: подготовительная операция, установка, подрезание, точение, контроль, шлифование, отрезание

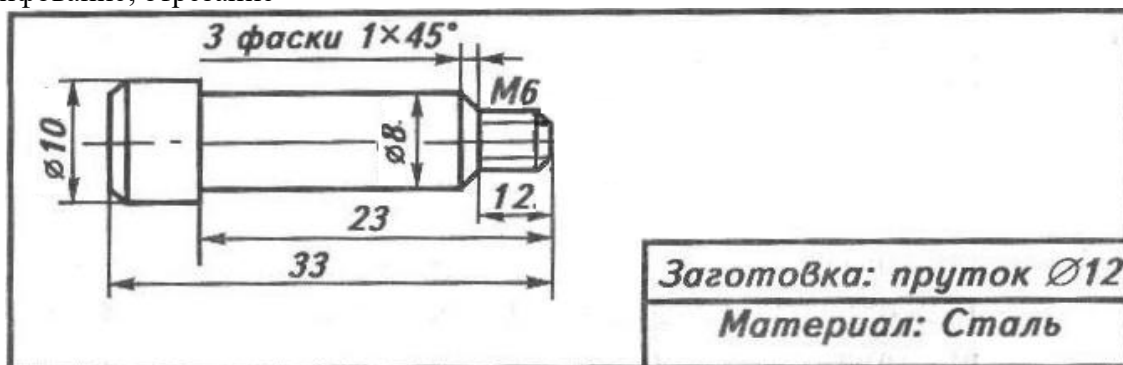

Карта пооперационного контроля

№ п/п	Критерии оценки	К-во баллов	К-во баллов, выставленных членами жюри	Шифр участника
1.	Наличие рабочей формы (халат, головной убор)	1		
2.	Соблюдение правил безопасной работы (на токарно-винторезном станке и при нарезании резьбы в слесарных тисках)	2		
3.	Соблюдение порядка на рабочих местах. Культура труда	2		
4.	Подготовка станка, установка резцов	1		
5.	Подготовка заготовки и крепление на станке	1		
6.	Технология изготовления изделия: - обтачивание заготовки в соответствии с чертежом и припуском на обработку; - снятие фасок на заготовке в соответствии с чертежом; - точность изготовления детали в соответствии с чертежом и техническими условиями; - качество и чистовая (финишная) обработка детали	26 (18) (4) (2) (2)		
7.	Нарезание резьбы на заготовке в слесарных тисках	4		
8.	Уборка рабочих мест	2		
9.	Время изготовления – 120 мин. (с перерывом 10 мин.)	1		
Итого:		40 б.		

Председатель:

Члены жюри:

**Практическое задание школьного этапа
Всероссийской олимпиады школьников по технологии
2018-2019 учебного года
(номинация «Техника и техническое творчество»)
8 класс. Электротехника**

1. Начертите схему с двумя лампами накаливания, включенными параллельно с отдельными элементами управления и общим элементом защиты
2. Соберите эту схему методом пайки и проверьте ее работоспособность
3. Измерьте токи через каждую лампу и общий ток. Как соотносятся токи через каждую лампу и общий ток?
4. Измерьте сопротивление незажженной лампы и определите сопротивление зажженной лампы. Объясните различие сопротивлений

Правильное выполнение каждого пункта заданий по электротехнике оценивается в 5-10 баллов.

1 задание - ____, 2 задание - ____, 3 задание - ____, 4 задание - ____. Итого: _____. Шифр участника: ____

Председатель:

Члены жюри: