

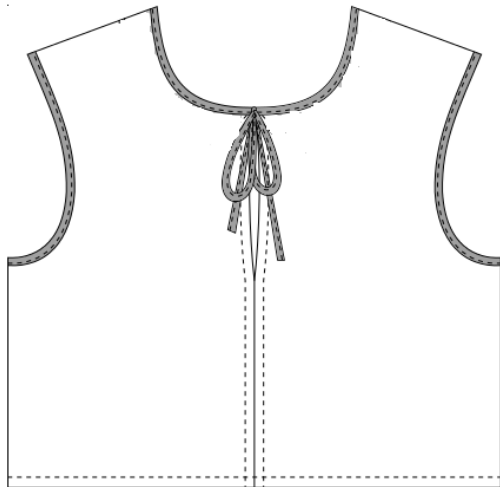

9 класс. «Обработка переда блузки»

Перед началом работы ознакомьтесь с заданием, изучите объект труда, проверьте наличие материалов и приспособлений для работы.

<p>Задание: Изготовить макет переда блузки.</p> 	<p>Материалы:</p> <ul style="list-style-type: none"> - Образец гладкокрашенной ткани размером 250 X 350 мм; - Окантовочная бейка длиной 120 см, шириной 40 мм (в готовом виде 20мм); 
--	--

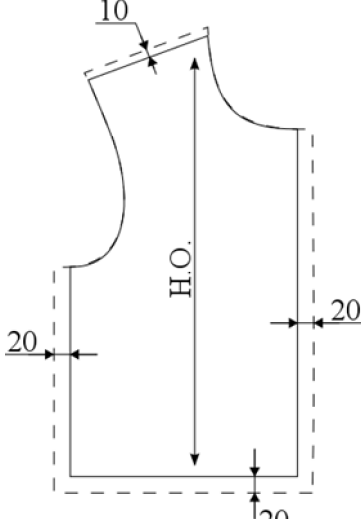

Технологическая карта изготовления макета переда блузки

Описание операции	Графическое изображение
1. Вырежьте выкройку блузки (см. стр. №4)	
2. Произведите раскрой правой и левой частей переда. Готовый вид деталей кроя изображен на рисунке.	

3. Обработать средний шов переда блузки стачным швом вразутюжку:

а) Сметать средние срезы переда, ширина шва - 20 мм.

б) Стачать средние срезы переда, оставляя нестаченным разрез длиной 100 мм. Выполнить закрепку в конце строчки.

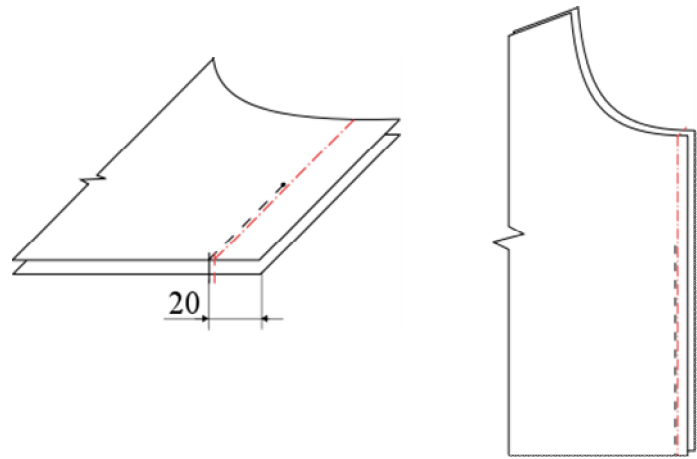

4. Разутюжить средний шов переда, разутюжить припуски разреза. Удалить нитки сметывания.

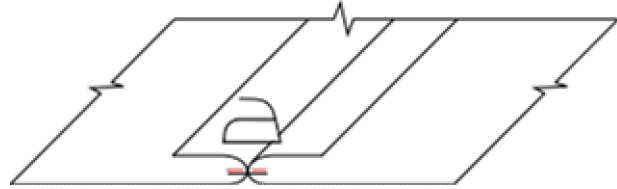

5. Расстрочить средний шов. Ширина отделочной строчки – 10 мм. Строчку прокладывать с лицевой стороны переда.

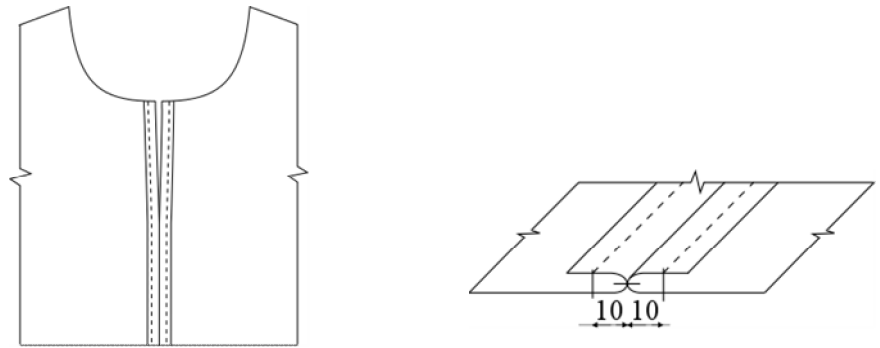

6. Заутюжить окантовочную (косую) бейку вдоль пополам.

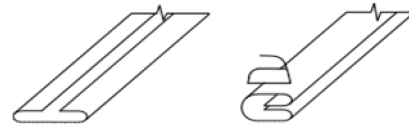

7. Приметать окантовочную бейку к срезу горловины на расстоянии 2-3 мм от края бейки, сметать оставшиеся концы бейки, переходящие в бант. Длина концов банта с каждой стороны 250 мм.

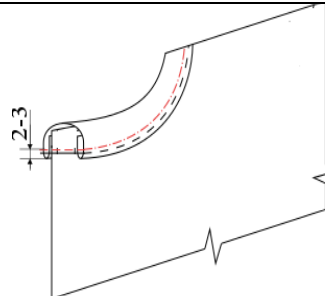

8. Окантовать срез горловины, прокладывая строчку на расстоянии 1-2 мм от края, одновременно застрочить бант.

Удалить сметочные строчки. Приутюжить.

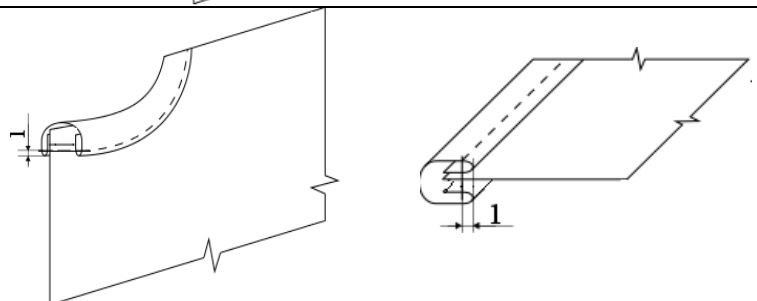

9. Приметать окантовочную бейку к срезам пройм на расстоянии 2-3 мм от края бейки.

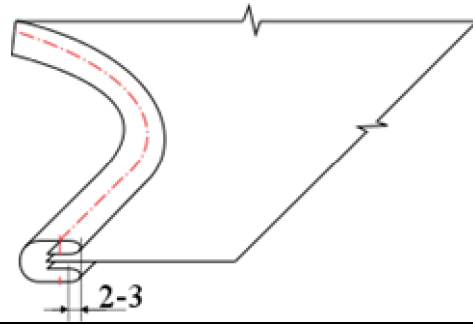

10. Окантовать срезы пройм на расстоянии 1-2 мм от края бейки.

Удалить сметочные строчки.

Приутюжить.

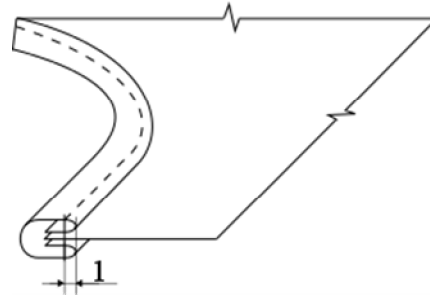

11. Заметать срез низа блузки швом вподгибку с закрытым срезом. Ширина подгиба в готовом виде 10 мм.

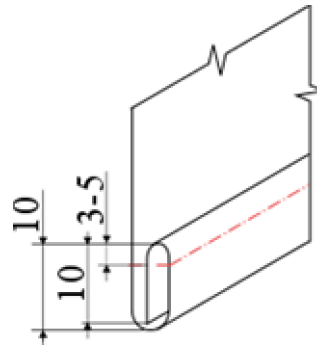

12. Застрочить срез низа на расстоянии 2-3 мм от заметанного края.

Удалить сметочные строчки.

Приутюжить.

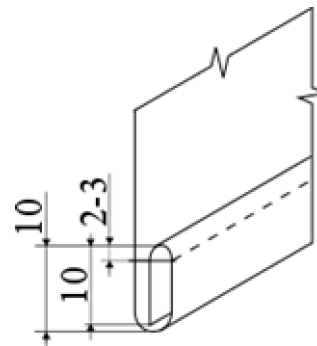

13. Приутюжить низ переда блузки и выполнить окончательную влажно-тепловую обработку изделия. Концы окантовки по горловине завязать в виде банта.

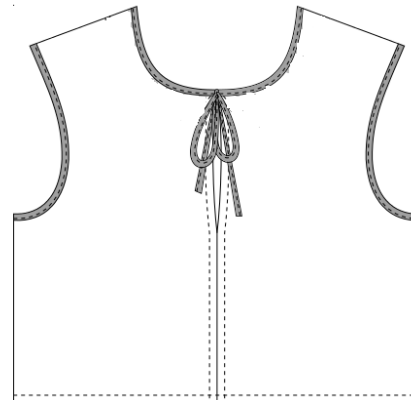

Выкройка блузки



**Карта пооперационного контроля
«Обработка переда блузки»**

№ п/п	Критерии оценки	Бал- лы	По факту
1	Правильная организация рабочего места, соответствие одежды правилам безопасности (да/нет)	1	
2	Детали выкроены с учетом направления нити основы, в соответствии с рекомендуемыми припусками на швы и правильным определением лицевой стороны. (да/нет)	2	
3	Длина концов банта одинаковая (250 ± 3 мм)	1	
4	Длина сторон разреза одинаковая (100 ± 3 мм)	1	
5	Симметричность левой и правой частей переда (да/нет)	2	
6	Ширина и качество строчки вдоль низа (80 ± 1 мм)	1	
7	Ширина подгиба низа в готовом виде (10 ± 1 мм)	1	
8	Ширина отделочной строчки вдоль среднего шва и разреза (10 ± 1 мм)	2	
9	Качество отделочных строчек вдоль среднего шва и разреза (да/нет, ровная)	1	
10	Качество окантовывания горловины (да/нет)	2	
11	Качество застрачивания банта (да/нет)	2	
12	Качество окантовывания пройм (да/нет)	2	
13	Качество окончательной влажно-тепловой обработки (да/нет)	2	
	Итого:	20	

Особые замечания: _____

Отметка о нарушении правил безопасного труда: _____